

## Elektromagnetická dávkovací čerpadla ES typ



## Přesné chemické dávkování s nízkou cenou

Elektromagnetické dávkovací čerpadlo typové řady ES nabízí přesné chemické dávkování za velmi úsporných ekonomických podmínek.

Ruční ovládání, popř. ovládání zapnutím/vypnutím u jednoduchých adicí. Dokonalá technika na nejvyšší úrovni zárukou účinného, spolehlivého výkonu.

**Vysokorychlostní provoz**  
Až 360 zdvihů za minutu přináší chemické dávkování s vysokou rozlišovací schopností, včetně eliminací vlivů pomalého napájení.

**Kompaktní velikost**  
Ideální v podmínkách OEM, čerpadla ES jsou malá, tichá a lehčená.

**Dvojitě kulové zpětné ventily**  
Srdce, sedlo i sestava vedení zajišťují dokonalou těsnost se zamezením úbytku prvotní náplně čerpadla.

**Dlouhá životnost membrány**  
PTFE vrstvený přes EPDM je zalisován do pevného jádra. Přídržná deska slouží k minimalizaci změn průtoku při proměnách tlaku.



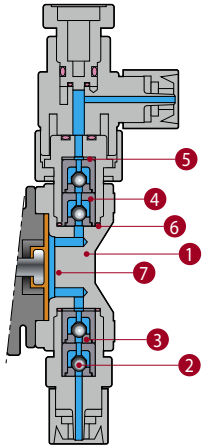

### Materiály zmáččených částí

Označení materiálu	VC
1 Hlava čerpadla	PVC
2 Ventil	Al keramika
3 Sedlo ventilu	FKM
4 Vedení ventilu	PVC
5 Těsnění	PTFE
6 O-kroužek	FKM
7 Membrána	EPDM potažený pomocí PTFE

### Označení čerpadla

ES - B		15		VC - 3	
1	2	3	4	5	
1 Název typové řady		4 Označení materiálu zmáččené části VC			
2 Označení pohonu B : 16W		5 Označení napětí zdroje 3 : AC230V (stříd.), 50Hz			
3 Účinný průměr membrány 10 : 10mm 15 : 15mm 20 : 20mm 30 : 30mm					

Poznámka: výše uvedený obr. uvádí ES-B10, B15 a B20

### Technická data

Model		B10	B15	B20	B30
Max. výkon	l/hod	2.28	3.9	5.7	12
	ml/min	38	65	95	200
	ml/dávka	0.11	0.18	0.26	0.56
Max. tlak u výtlačku	MPa	1.0	0.7	0.4	0.2
Rychlost zdvíhu		0 - 360 ot./min.			
Zdroj		AC230V, jednofázový, 50Hz			
Druh izolace atd.		Izolace typu E a zabudovaný tepelný jistič, se silovým kabelem 2.0m, bez zástrčky			
Připojení (použitelný průměr trubky)	mm	4 X 6			9 X 12

- Max. hodnota výtlačku z výše uvedené Tabulky představuje výkon naměřený s čistou vodou při max. tlaku u výtlačku. Skutečný výtlaček se může zvýšit v případě chodu čerpadla s nižším tlakem.
- Tlak u výtlačku nastavte na 0.12 MPa a výše, zabráníte tím nebezpečí poruchy z přeplnění. (0.05 MPa a více u B30). V případě nutnosti použití tlaku nižšího než uvádí Tabulka, instalujte zpětnou klapku, popř. zpětný ventil. Lze dodat jako volitelnou položku.
- Teplotní rozsah kapaliny: 0 – 40°C
- Rozsah okolní teploty: 0 – 50°C
- Max. viskozita : až 50mPa. Při překročení viskozity 50mPa kontaktujte firmu Iwaki.

### Rozměry v mm

Model	H	L	a	b	c	d	Hadicové příp. e & f
ES-B10	184	173	22	35	150	28	4 X 6
ES-B15							
ES-B20							
ES-B30	171	158	26	16	-	9	9 X 12

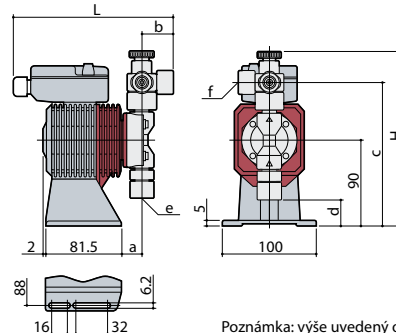

Poznámka: výše uvedený obr. uvádí ES-B10, B15 a B20.

## www.iwakupumps.jp

IWAKI CO.,LTD. 6-6 Kanda-Sudacho 2-chome Chiyoda-ku Tokyo 101-8558 Japan TEL : (81)3 3254 2935 FAX : 3 3252 8892

### EUROPE / U.S.A.

European office: IWAKI Europe GmbH	TEL : (49)2154 9254 0	FAX : 2154 9254 48
Austria : IWAKI (Austria) GmbH	TEL : (43)2236 33469	FAX : 2236 33469
Belgium : IWAKI Belgium N.V.	TEL : (32)13 67 02 00	FAX : 13 67 20 30
Denmark : IWAKI Nordic A/S	TEL : (45)48 24 2345	FAX : 48 24 2346
Finland : IWAKI Suomi Oy	TEL : (358)9 2745810	FAX : 9 2742715
France : IWAKI France S.A.	TEL : (33)1 69 63 33 70	FAX : 1 64 49 92 73
Germany : IWAKI Europe GmbH	TEL : (49)2154 9254 50	FAX : 2154 9254 55
Holland : IWAKI Holland B.V.	TEL : (31)297 241121	FAX : 297 273902
Italy : IWAKI Italia S.R.L.	TEL : (39)02 990 3931	FAX : 02 990 42888
Norway : IWAKI Norge AS	TEL : (47)66 81 16 60	FAX : 66 81 16 61
Spain : IWAKI Iberica Pumps, S.A.	TEL : (34)943 630030	FAX : 943 628799
Sweden : IWAKI Sverige AB	TEL : (46)8 511 72900	FAX : 8 511 72922
Switzerland : IWAKI (Schweiz) AG	TEL : (41)26 674 93 00	FAX : 26 674 93 02
U.K. : IWAKI Pumps (UK) Ltd.	TEL : (44)1743 231363	FAX : 1743 366507
U.S.A. : IWAKI America Inc.	TEL : (1)508 429 1440	FAX : 508 429 1386

### ASIA / OCEANIA

Australia : IWAKI Pumps Australia Pty Ltd.	TEL : (61)2 9899 2411	FAX : 2 9899 2421
China		( )Country codes
Hong Kong : IWAKI Pumps Co., Ltd.	TEL : (852)2607 1168	FAX : 2607 1000
Shanghai : IWAKI Pumps (Shanghai) Co., Ltd.	TEL : (86)21 6272 7502	FAX : 21 6272 6929
Beijing : IWAKI Pumps Co., Ltd. (Beijing office)	TEL : (86)10 6442 7713	FAX : 10 6442 7712
Guangzhou : GFTZ IWAKI Engineering & Trading Co., Ltd.	TEL : (86)20 8435 0603	FAX : 20 8435 9181
Indonesia : IWAKI Singapore (Indonesia Branch)	TEL : (62)21 6906606	FAX : 21 6906612
Korea : IWAKI Korea Co.,Ltd.	TEL : (82)2 3474 0523	FAX : 2 3474 0221
Malaysia : IWAKI Sdn. Bhd.	TEL : (60)3 7803 8807	FAX : 3 7803 4800
Philippines : IWAKI Chemical Pumps Philippines, Inc.	TEL : (63)2 888 0245	FAX : 2 843 3096
Singapore : IWAKI Singapore Pte Ltd.	TEL : (65)6316 2028	FAX : 6316 3221
Taiwan : IWAKI Pumps Taiwan Co., Ltd.	TEL : (886)2 8227 6900	FAX : 2 8227 6818
Thailand : IWAKI (Thailand) Co.,Ltd.	TEL : (66)2 322 2471	FAX : 2 322 2477

**!** Caution for safety use: Before use of pump, read instruction manual carefully to use the product correctly. Actual pumps may differ from the photos. Specifications and dimensions are subject to change without prior notice. For further details please contact us.

2005.4/2000KPZ

This catalogue is printed on 100% Recycled Paper.

